

TELJES ÁTHALADÁSÚ BB MENETŰ
NORMAL TÍPUSÚ GÖLYÓSCSAP KARRAL

6 típus: Karral
60 típus: Pillangókarral

A technikai leírásban szereplő termékek mindegyike megfelel a PED 97/23/CE rendeletnek, így mentes a CE jelölés alól (25/02/2000 No. 93).

JELLEMZŐK:

- réz CW617N-UNI-EN 12165 test és gölyó
- réz CW614N-UNI-EN 12164 csapszár és torok
- krómozott és nikkelezett gölyó gyémánthegyű szerszámmal kialakítva
- teflon PTFE fészek 7°-os szorossági szöggel
- teflon PTFE bevonatú csapszár és surlódásmentes gyűrű
- alumínium kar és pillangókar piros műanyag bevonattal
- matt krómozás
- ISO 228/1 szabvány szerinti menet



MÉRETEK

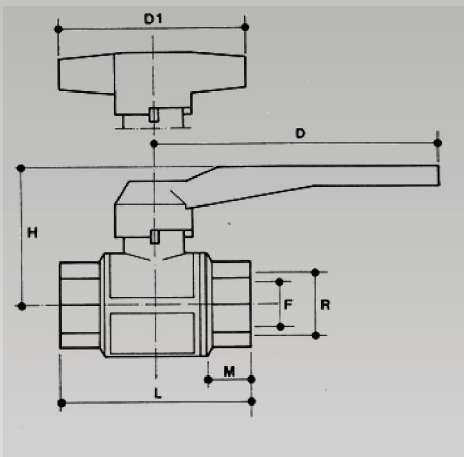

R"	1/4	3/8	1/2	3/4	1	1 1/4	1 1/2	2	2 1/2	3	4
D	90	90	90	90	115	115	150	180	270	270	320
D1	45	45	60	60	70	-	-	-	-	-	-
H	41	41	45	48	60	65	83	94	110	120	155
L	46	48	54	58	68	82	89	105	131	155	195
M	11	11	13	13	14	17	17	19	23	25	26
F	9	10	14	19	25	31	39	49	63	76	100

Importőr, Kis- és Nagykereskedés, Szerviz



VL

SZIVATTYÚJAVÍTÓ
IP. KER. SZOLG.BT.

H-2225 Üllő, Bimbó u. 4. Tel/fax.:06/29-320-150, 29-321-160

www.vlbt.hu info@vlbt.hu

NYOMÁSÉRTÉKEK MAX. 80 °C-NÁL

R''	1/4	3/8	1/2	3/4	1	1¼	1½	2	2½	3	4
PN 32											
PN 25											
PN 20											
PN 16											
PN 10											

A fenti táblázatban szereplő hőmérséklet és nyomásértékek mellett a szelep nem veszélyes folyadékokra használható. Ezek a folyadékok nem lehetnek támadó hatásúak a rézötövöztre (sárgaréz, bronz).

Használata:

A csapot nyitott állapotban szállítjuk. A nyitás és zárás a kar 90°-os elfordításával lehetséges. Nyitott állapotban a kar a csaptesttel párhuzamos. A csap nem szabályozásra szolgál, így teljesen nyissuk ki vagy zárjuk el, mert félig nyitott állapotban a tömítés sérülhet. Fagytanítás során a folyadék teljes kiürítéséig tartuk a kart félig nyitott állapotban (45°), majd nyissuk ki teljesen! Nem javasolt dörzsölő hatású anyagot tartalmazó folyadékokhoz!

NYOMÁSVEZTESÉG

R''	1/4	3/8	1/2	3/4	1	1 ¼	1 ½	2	2 ½	3	4
Kv	8	9,1	15,5	31,7	58,5	96	160	269	395	535	900

$$\Delta p \text{ [mmH}_2\text{O]} = 10.000 \cdot \left(\frac{G \text{ [mc/h]}}{Kv} \right)^2$$